

ARGANO TIPO
WINCH TYPE
TREUIL TYPE
GETRIEBE TYP

MF 58

CARICO STATICO
STATIC LOAD
CHARGE STATIQUE
STATISCHE BELASTUNG

Kg. 4000

**50/60
Hz.**

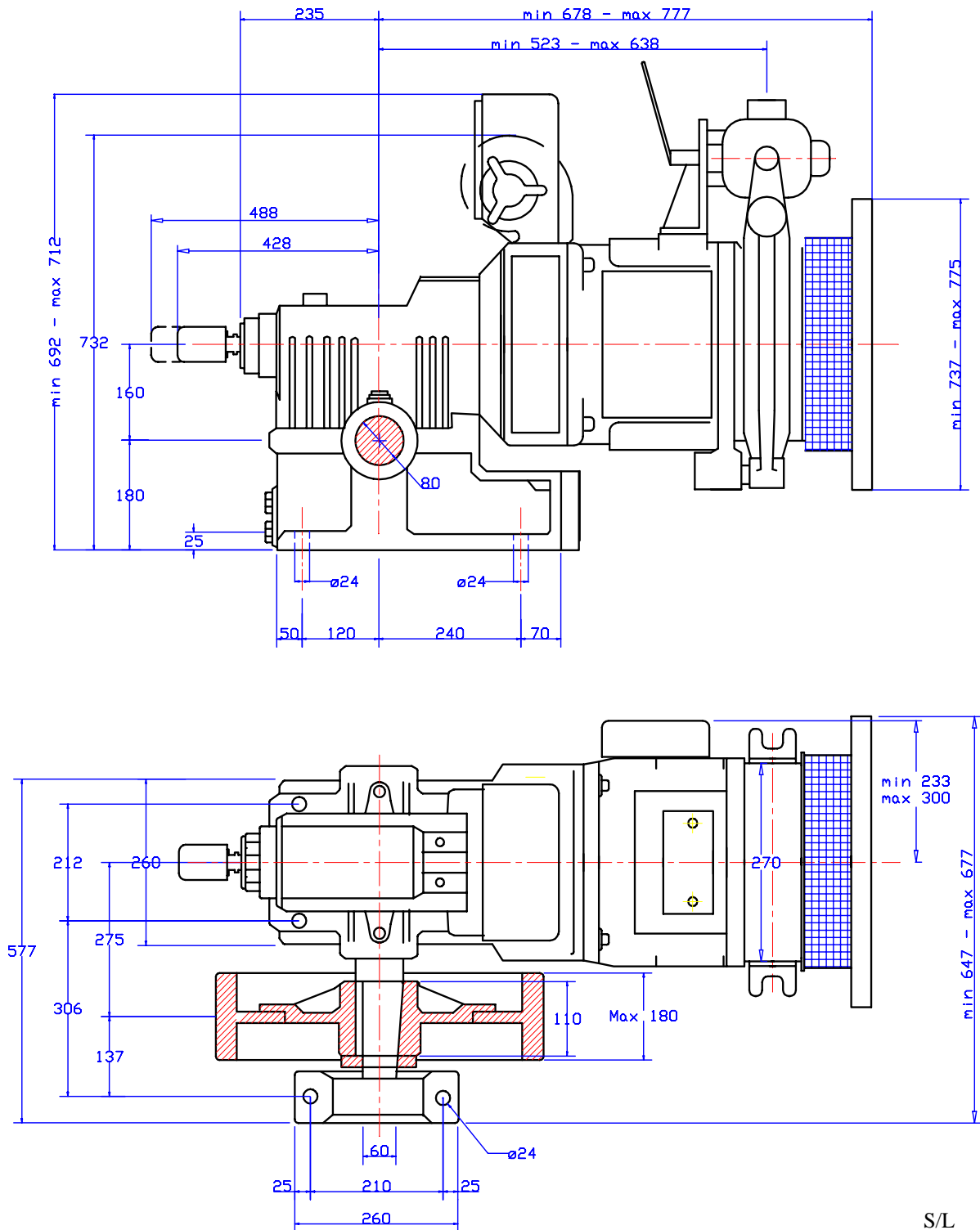

S/L

Elettromagnete da
* d.c. electromagnet
Electro-aimant de
El. magnet von bis/gleichstrom

60 Vcc*

Capacità carter
Casing capacity
Capacité carter
Gehäusekapazität

5,5 l.

Peso argano con motore e puleggia
Winch weight with motor and pulley
Poids treuil avec moteur et poulie
Getriebegewicht mit Motor und Treibscheibe

Con volano
With flywheel
Avec volant
Mit Handrad

MIN. **350 Kg**

MAX **420 Kg**